

INFORMACIÓN TÉCNICA

TECHNICAL INFORMATION

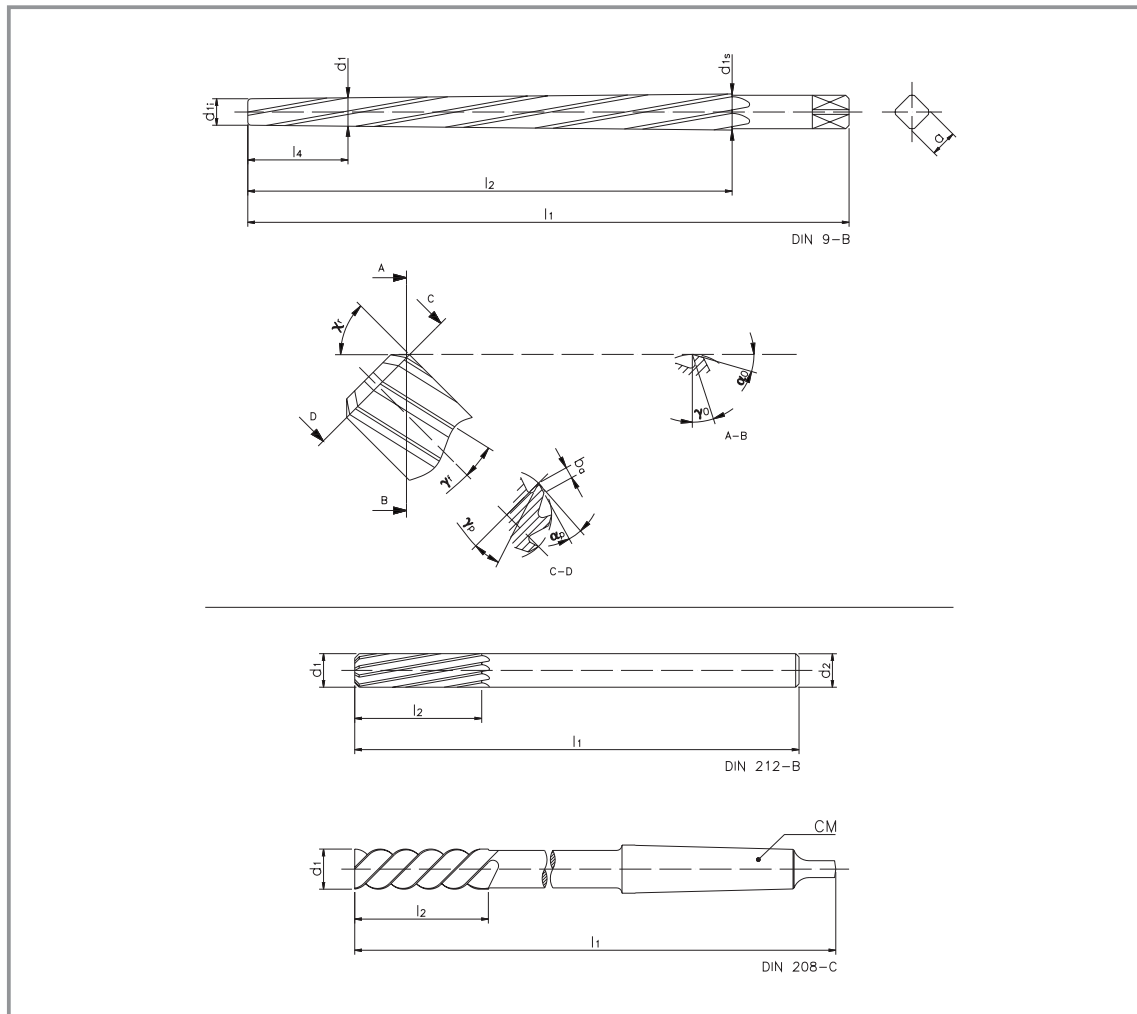

ESCARIADORES - TERMINOLOGÍA / REAMERS - TERMINOLOGY



DESCRIPCIÓN

- l1** Longitud total
- l2** Longitud de corte
- l4** Longitud hasta el diámetro nominal

- a** Cuadradillo
- ba** Ancho de fase

- d1** Diámetro nominal
- d1i** Diámetro inferior
- d1s** Diámetro superior
- d2** Diámetro de mango
- di** Diámetro interior
- CM** Tamaño del cono morse

- α_0 Ángulo de destalonado
- α_π Ángulo de destalonado del corte secundario
- γ_0 Ángulo corte ortogonal
- γ_ϕ Ángulo corte lateral
- γ_π Ángulo corte posterior
- χ_ρ Ángulo de posición

DESCRIPTION

- Total length
- Cutting length
- Nominal diameter length

- Square
- Margin width

- Nominal diameter
- Minor diameter
- Major diameter
- Shank diameter
- Internal diameter
- Morse taper size

- Secondary clearance angle
- Clearance angle of secondary cut
- Positive rake angle
- Side rake angle
- Back rake angle
- Position angle